

СТБ 1108-2017 Блоки оконные и дверные балконные

10 Общие указания по монтажу и эксплуатации

10.3 В помещениях, в которых эксплуатируют блоки, должны быть соблюдены следующие параметры микроклимата:

— относительная влажность воздуха в теплый период года	— от 30 % до 60 %;
— относительная влажность воздуха в холодный период года	— от 30 % до 45 %;
— температура воздуха	— от 18 °С до 22 °С.

Примечание — При более высокой влажности воздуха в помещении и (или) температуре наружного воздуха ниже минус 20 °С возможно временное образование конденсата на внутренней поверхности стеклопакета.

10.4 Во избежание запотевания стекол и образования конденсата на стеклах, штапиках и подоконнике при повышенной температуре и влажности воздуха в помещении рекомендуется не реже чем 3 раза в день проветривать помещение, открывая створки настежь на 10–15 мин.

Долговременное проветривание рекомендуется только в теплый период года. В холодный период года при температуре воздуха ниже 5 °С створки рекомендуется открывать настежь 3 раза в день с продолжительностью проветривания от 3 до 5 мин.

10.5 В процессе эксплуатации блоков в соответствии с инструкцией изготовителя следует осуществлять уход за элементами изделий: очищать поверхности стекла, стеклопакета, створок (полотен) и уплотнителей; удалять пыль и грязь из дренажных отверстий, из оконных и дверных приборов; смазывать и регулировать приборы.

10.6 Для обеспечения эксплуатационной пригодности оконных и дверных приборов необходимо:

- регулярно проверять прочность крепления и состояние деталей приборов;
- все подвижные детали и места запираения необходимо смазывать не реже чем 1 раз в год.

Для смазки следует применять в соответствии с инструкцией изготовителя специальные масла, которые не повреждают антикоррозионное покрытие деталей приборов и не разрушают материал уплотнителя. Допускается применение нейтральных смазочных материалов.

10.7 Первичная регулировка приборов должна производиться специалистами непосредственно после монтажа блоков. Регулировка приборов в процессе эксплуатации производится не реже чем 1 раз в 3 года потребителем изделий согласно инструкции по эксплуатации, предоставленной производителем блоков.

10.8 Регулировку приборов при возникновении неполадок в их работе (невозможно отрегулировать согласно схеме), замену деталей, снятие или навеску створок (полотен), замену или переустановку стеклопакета при повреждении должны выполнять обученные специалисты.

10.9 Потребитель не реже 1 раза в год должен очищать от грязи, обрабатывать специальными чистящими средствами и смазывать силиконовой смазкой уплотняющие прокладки в соответствии с инструкцией изготовителя.

10.10 Для очистки от загрязнения поверхностей стекол, стеклопакетов, поливинилхлоридных профилей не допускается применять средства, содержащие агрессивные, хлорсодержащие, абразивные материалы и растворители.

10.11 В инструкции производителя по эксплуатации блоков (или в соответствующем разделе паспорта на блок) должны быть приведены конкретные дополнительные указания, в том числе специальных устройств для проветривания помещений, а также указания по эксплуатации блоков с детским замком безопасности.

Ниже вы можете ознакомиться с информацией поставщика по обслуживанию и эксплуатации фурнитуры для изделий из ПВХ профиля.

Фурнитура ProPilot стр. 3-4

Фурнитура ActivPilot стр. 5-8

Регулировка и обслуживание

Нижняя петля на раму / Петля на створку

Регулировка петли по вертикали (± 3 мм) и по горизонтали (± 2 мм).

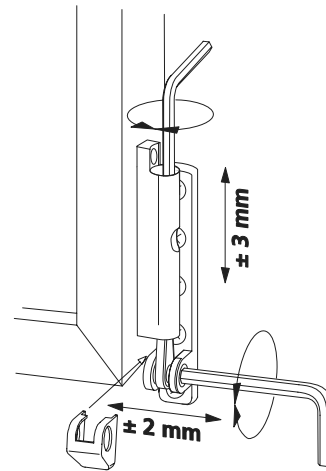

Регулировка прижима

Регулировка прижима створки к раме ($\pm 0,8$ мм) осуществляется вращением ролика при помощи имбуса SW4.

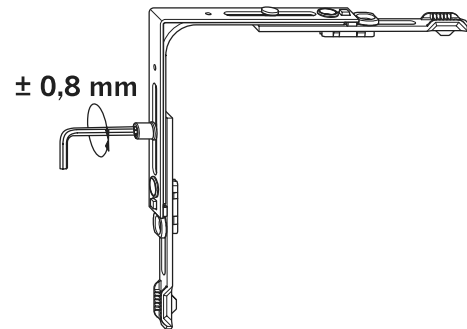

Верхняя шина створки

Регулировка прижима створки к раме ($\pm 0,8$ мм) осуществляется вращением ролика при помощи имбуса (SW4) или гаечным ключом 7 мм.

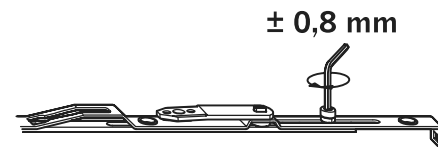

Кронштейн створки

Регулировка по горизонтали на кронштейне ($- 2$ мм от петли и $+ 3,5$ мм к петле).

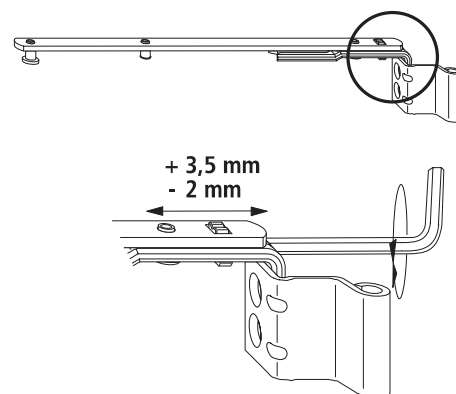

Регулировка и обслуживание

Смазка

Рис. 1 показывает расположение возможных мест смазки. Позиции А, С, D = функциональные места смазки. Позиция В = защитные места смазки.



Указание: Данная схема смазки может изменяться в зависимости от конкретной комплектации фурнитуры и размеров оконной конструкции.



Внимание! Необходимо соблюдать меры безопасности при обслуживании окна, чтобы исключить возможность выпадания створки, и получения травм. Не вынимать створки для обслуживания.

Кронштейн – рис. 2:

Кронштейн смазывают не реже одного раза в год, в местах соединения деталей на раме и на створке специальной смазкой для фурнитуры.

1. Смазкой капают по несколько капель на место смазки (А). Смазка не должна содержать смол и перекиси.

Ответные планки – рис. 3, 4:

Места запираения смазываются один раз в год. Позиция (D) смазывается специальной смазкой.

1. Ответная планка (С) смазывается техническим вазелином или смазкой аналогичной консистенции.

Определение направления движения на запираение:

Ручка справа – движение роликов против часовой стрелки.

Ручка слева – движение роликов по часовой стрелке.

1. Рабочую поверхность зацепов следует смазать маслом, не содержащим смол и перекиси.



Рисунок 1: Места смазки



Рисунок 2: Кронштейн

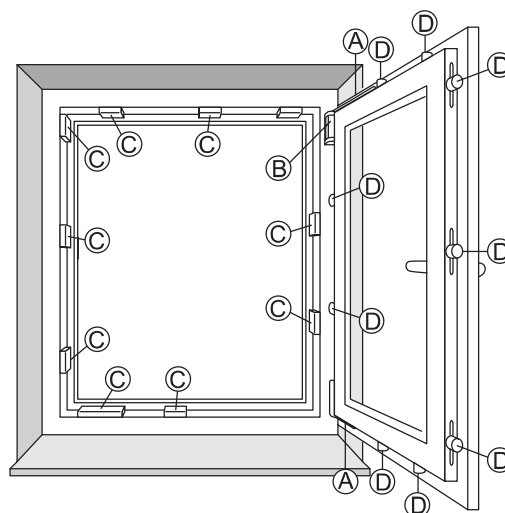

Рисунок 3: Ответные планки

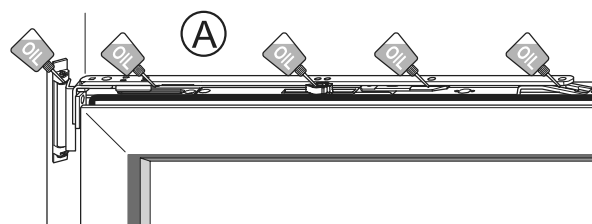

Рисунок 4: Направление движения

Регулировка фурнитуры

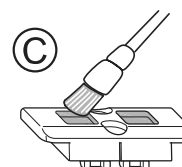
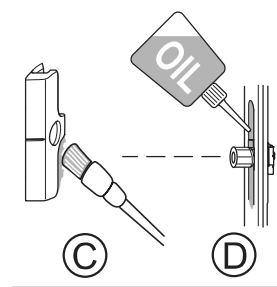
Петля на раму/ Петля на створку

Регулировка по высоте (+/- 3 мм) и боковое смещение (+/- 2 мм) петли.

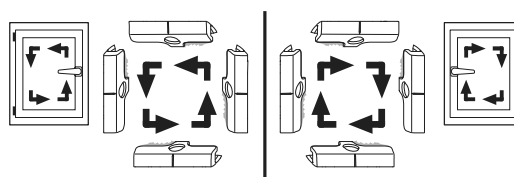
Дополнительная регулировка прижима створки к раме со стороны петли створки (+/- 1,2 мм).

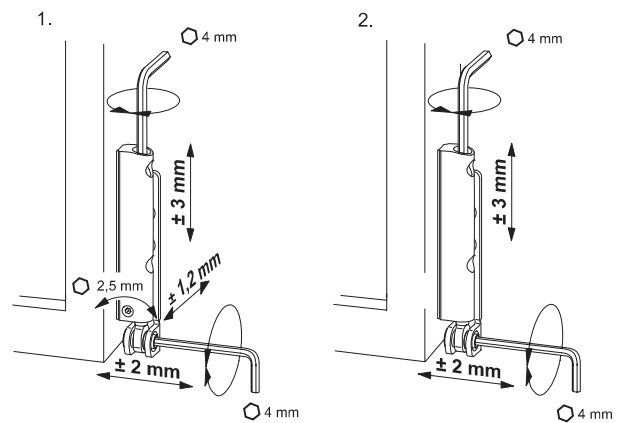

1. С регулировкой прижима
2. Без регулировки прижима

8-гранная цапфа

Регулировка прижима створки к раме ($\pm 0,8$ мм) производится вращением восьмигранной цапфы только в открытом положении механизма (в центральном положении) специальным регулировочным ключом (V.SCH.ACP-S).

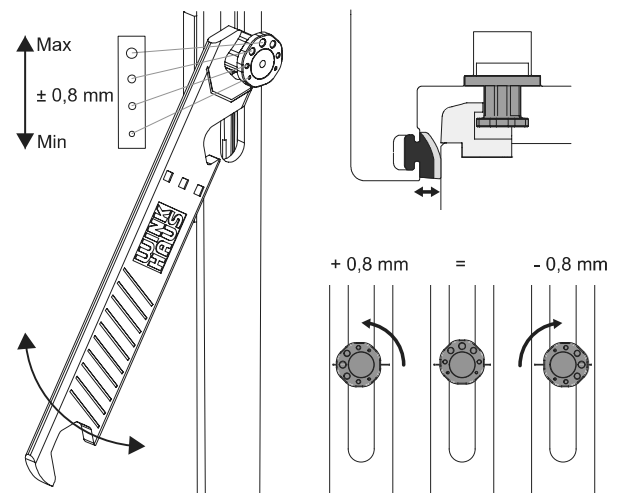

8-гранная цапфа

Доводчик закрывания створки в положении наклона

При доводчике верхней шины, находящегося в среднем положении, диапазон притягивания кронштейна составляет от 18 до 28 мм. Поворот доводчика (в направлении от нахлеста) позволяет на увеличение притягивания кронштейна до 25 мм. Альтернативное решение - применение механизма ступенчатого наклона MSL.OS.

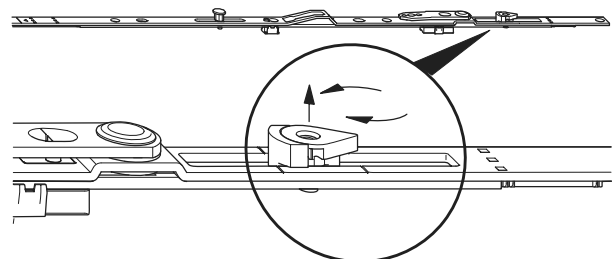

Доводчик закрывания створки в положении наклона

Установка наклона створки - регулировка на кронштейне

Регулировка на кронштейне по горизонтали (-2 мм по направлению от петли, +3,5 мм по направлению к петле).

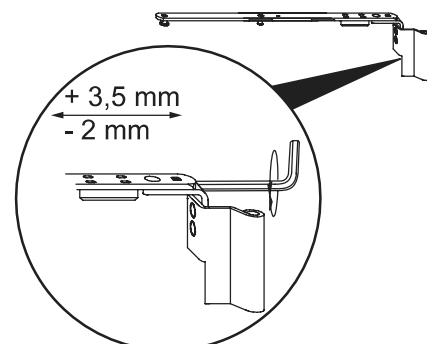

Кронштейн - прямоугольное окно

Кронштейн для трапециевидных окон

Боковое смещение кронштейна (-2 мм в направлении от петли, +3,5 мм в направлении к петле).

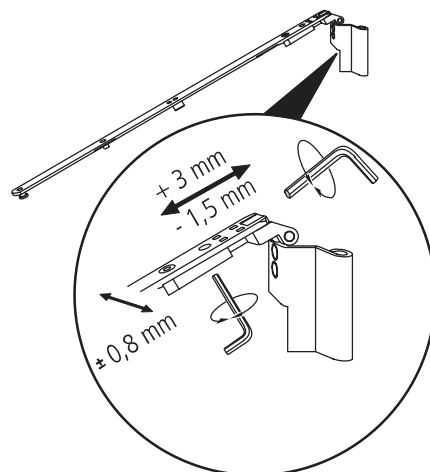

Кронштейн для трапециевидных окон

Кронштейн арочного окна

Боковое смещение кронштейна (-2 мм в направлении от петли, +3,5 мм в направлении к петле).

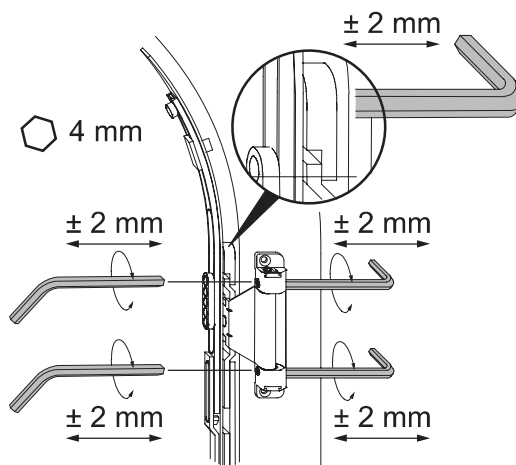

Кронштейн арочного окна

Блокада поворота ручки FSF

После монтажа концевик пластикового элемента должен указывать направление к раме!

При размерах фальцевого зазора больше или меньше 12 мм подгонку произвести путем поворота пластикового элемента вправо или влево.

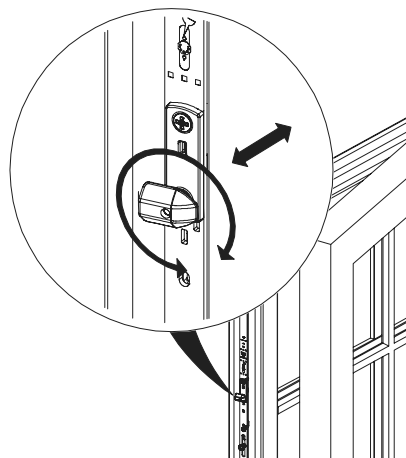

Блокада поворота ручки FSF

Регулировка и уход за фурнитурой

Ответные части на раму DFE-TFE

Активирование DFE/TFE

Элементы DFE/TFE поставляются со средним положением рычага. Следует поступать следующим образом:
 Чтобы установить элементы DFE / TFE на засове, следует закрепить их шурупом, вкручивая штифт до упора (1).
 Универсальный элемент! Наклон рычага определяет его направление (левое или правое).
 Места смазки смазать несколькими каплями масла, не содержащего смол и перекиси.

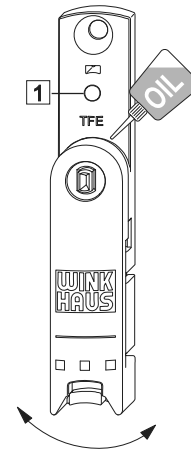

Активирование DFE/TFE

Сила прижима створки методом защелкивания (элемент TFE)

Регулировка усилия открывания с помощью шестигранного ключа SW 4.
 Места смазки смазать несколькими каплями масла, не содержащего смол и перекиси.

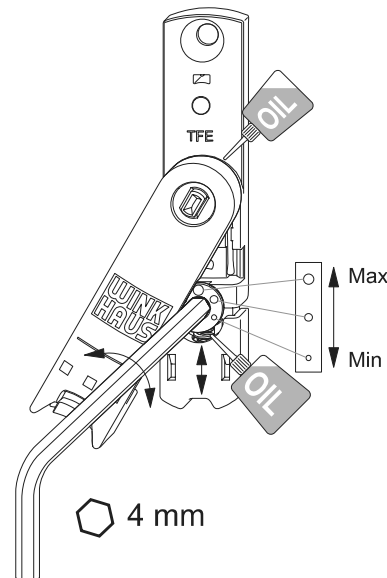

Сила прижима створки методом защелкивания (элемент TFE)

Ответные части на раму DFE/TFE

Регулировка высоты створки (+/- 3 мм) при помощи адаптера DFE/TFE.
 При каждой регулировке фурнитуры следует также проверить правильное положение элементов DFE/TFE.

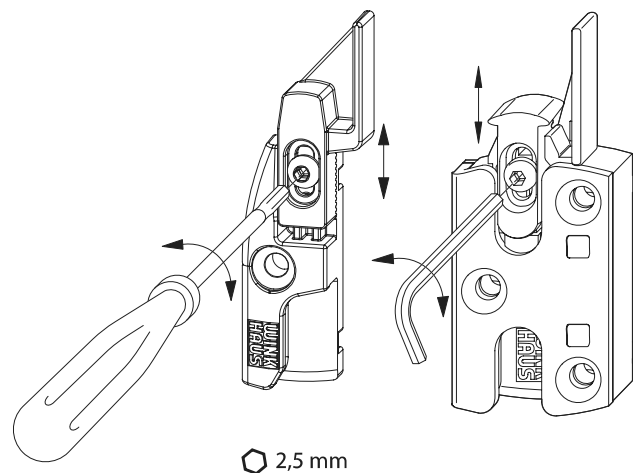

Ответные части на раму DFE/TFE

Уход за фурнитурой

Места смазки

Смотрите рисунок: Наглядная схема мест смазки

Рисунок представляет возможные места смазки.

Пункты А, С, D = места смазки важные для правильного функционирования фурнитуры.



Примечание: Данная схема мест смазки может изменяться в зависимости от комплектации фурнитуры. Количество фиксирующих пунктов зависит от размеров и типа оконной створки.



Внимание! Опасность травмирования. При снятии створки, она может выпасть из оконной рамы и привести к телесным повреждениям. При обслуживании окна необходимо соблюдать соответственные меры безопасности.

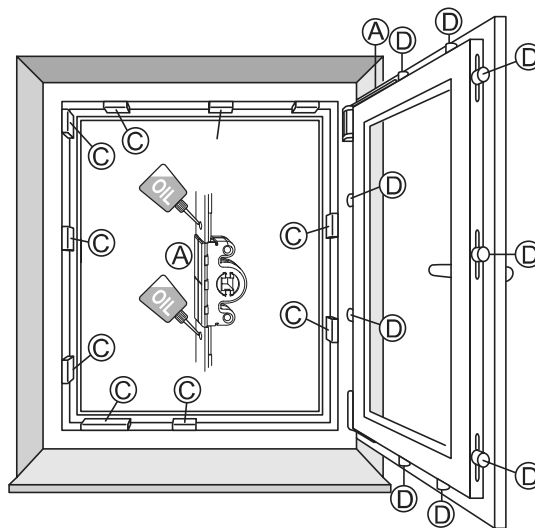

Наглядная схема мест смазки

Ответные планки

Смотрите рисунок: Места смазки

Для обеспечения плавного хода фурнитуры ответные планки следует смазывать специальным техническим маслом не реже одного раза в год.

- Ответные планки (C) на рабочих краях смазывать техническим вазелином или смазкой аналогичной консистенции.
- Рабочие плоскости цапф (D) смазывать специальной смазкой, не содержащей смол и перекиси.

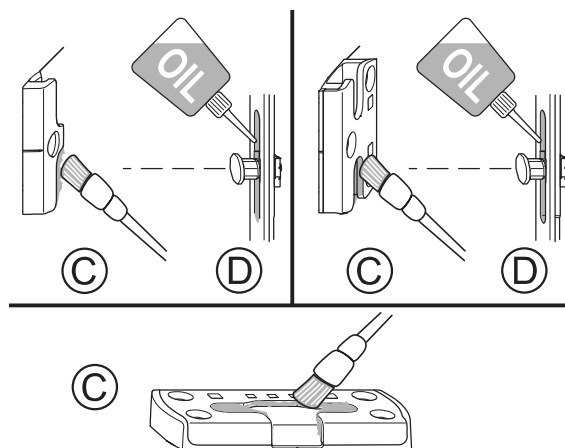

Места смазки

Определение рабочих граней

Смотрите рисунок: Рабочие края ответных планок

- Окно левое; ручка справа
- Окно правое; ручка слева

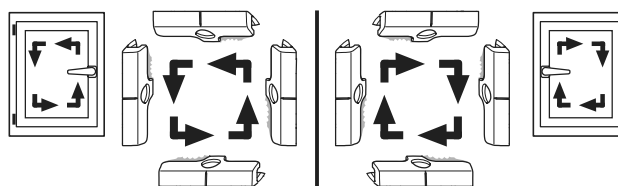

Рабочие края ответных планок

Кронштейн

Смотрите рисунок: Кронштейн

Кронштейн следует смазывать в местах соединения деталей на раме и на створке специальной смазкой для фурнитуры не реже одного раза в год.



Важно: Не разрешается смазывание петли кронштейна.

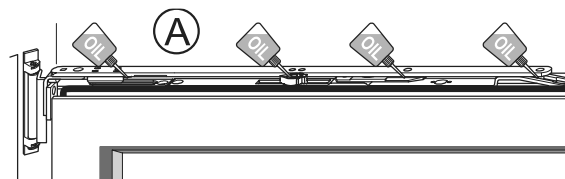

Кронштейн